

平面図
S = 1 / 25

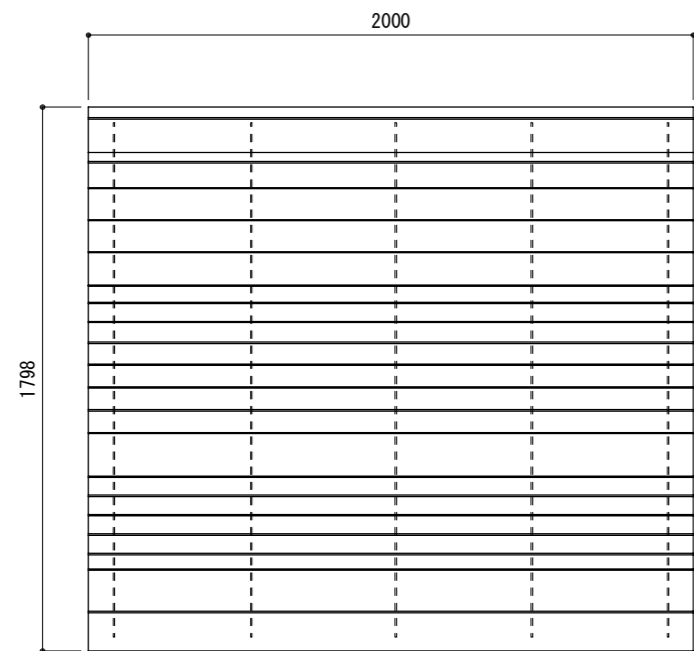

基礎伏図
S = 1 / 25

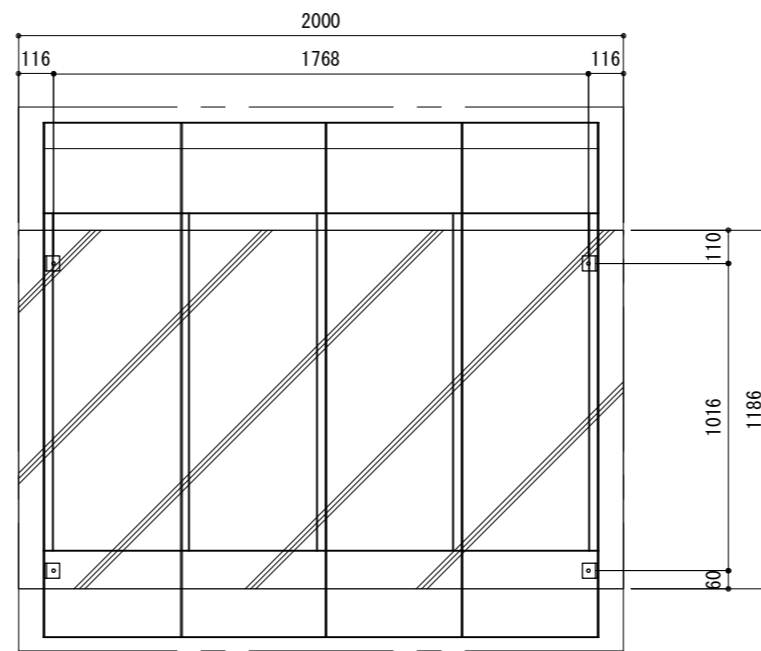

取付詳細図
S = 1 / 6

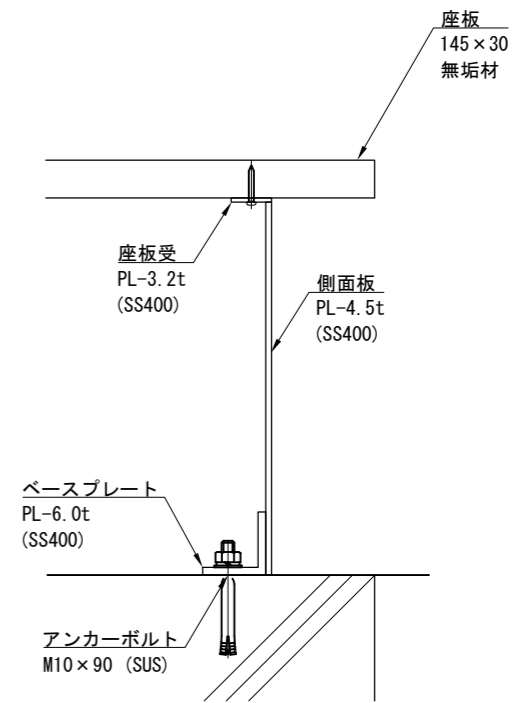

立面図
S = 1 / 25

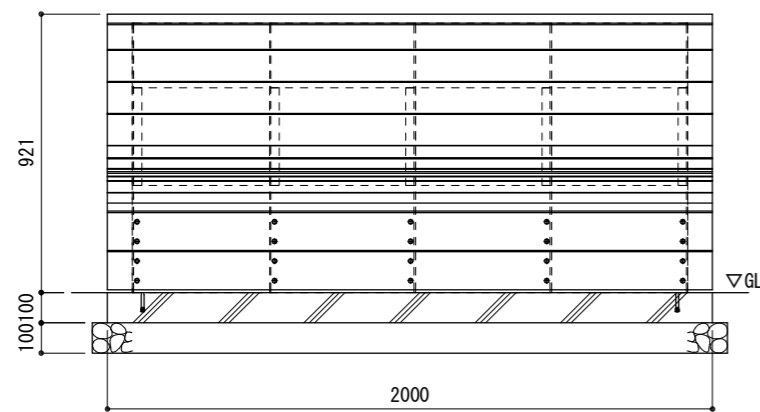

断面図
S = 1 / 25

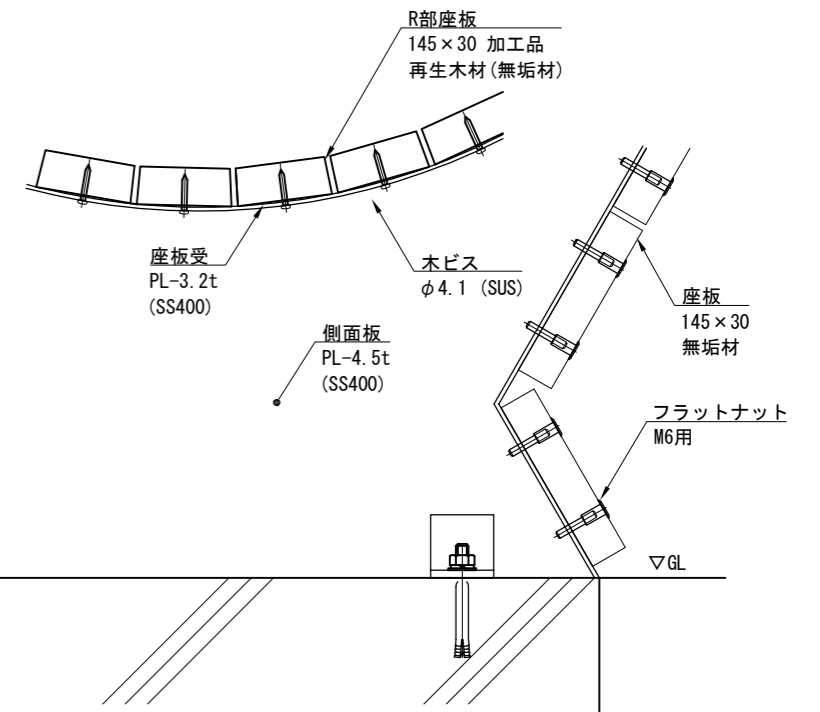
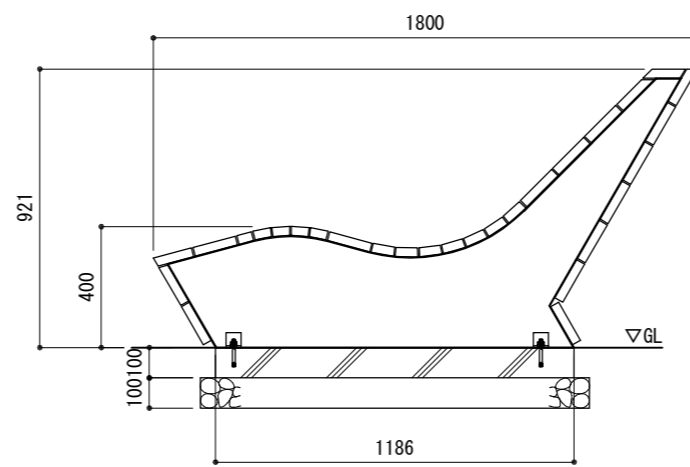

- ※ 再生木材はサンディング仕上げ（ダークカラー）とする。
- ※ スチール材はSSPコーティング仕上げとする。
- ※ SSPコーティングに使用するステンレスパウダーは15μ以下とし、高耐候性ウレタン樹脂とのハイブリッド仕様とする。
- ※ 製品は、メーカーの指定する損害賠償責任保険に加入しているものとする。
- ※ 改良の為、一部仕様変更する場合があります。

型式	ZKY-SS-RE-2000			作図 八子	日付 2022/02/01	検図 沼田	投影 ⊕	CLEANENERGY + LANDSCAPE 株式会社風巻セコロ