

平面図

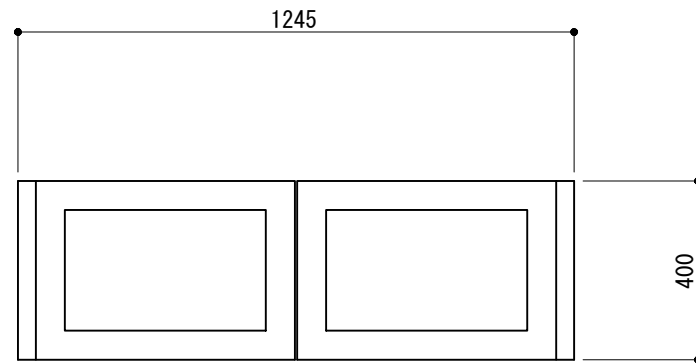

立面図

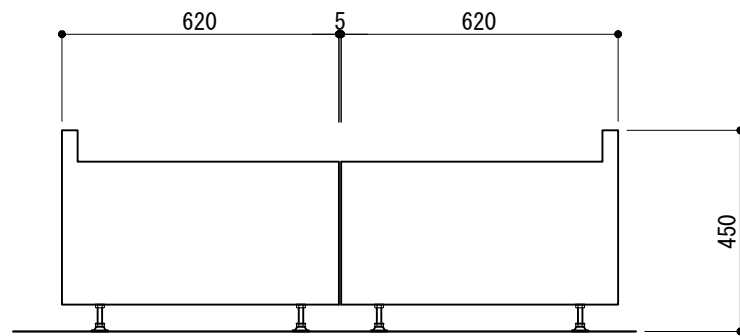

側面図

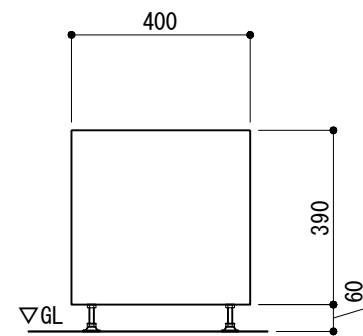

取付詳細図

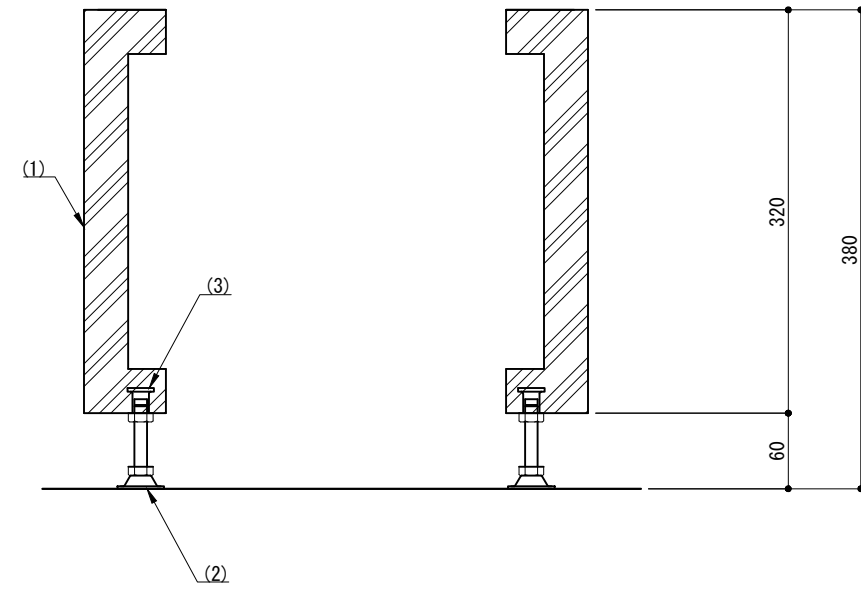

※ 製品は、メーカーの指定する損害賠償責任保険に加入しているものとする。  
 ※ 改良の為、一部仕様変更する場合があります。

部番	名称	形状	材質	表面処理
(1)	本体	35t	TMC	白色塗装仕上げ
(2)	アジャスター	M10, L=67.5	SUS	—
(3)	インサートナット	M10, L=20		

型 式	TMC-P-1204			作 図	渡邊Y	日 付	8/22/2023	CLEANENERGY + LANDSCAPE 株式会社風磨セコロ
				検 図	HW	投 影		