

立面図

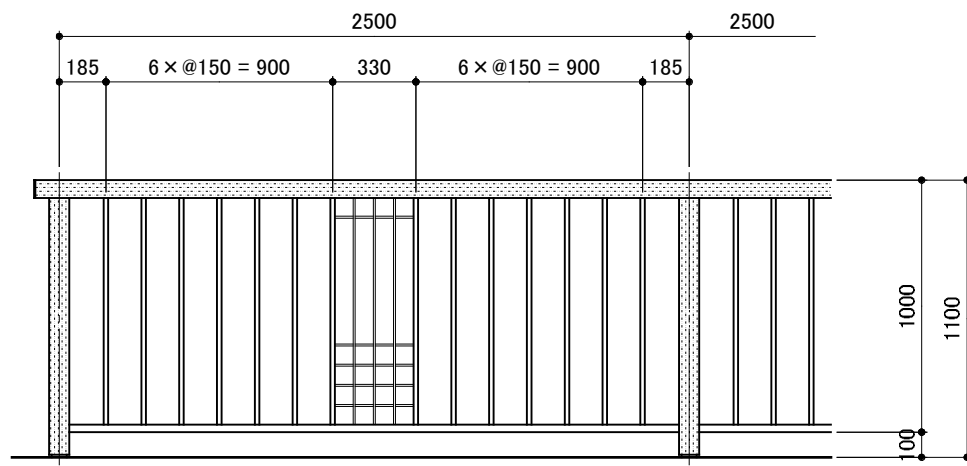

側面図

連続基礎式 (SWGT-LAT-2511-B-W) 独立基礎式 (SWGT-LAT-2511-B-C) ベース式 (SWGT-LAT-2511-B-BP) デッキ式 (SWGT-LAT-2511-B-D)

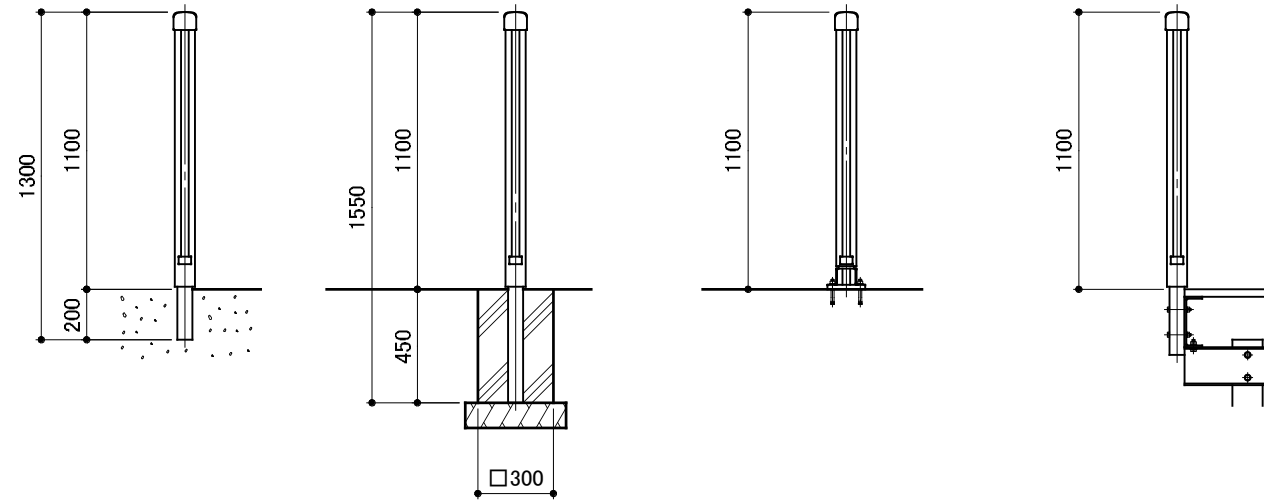

ベース詳細図

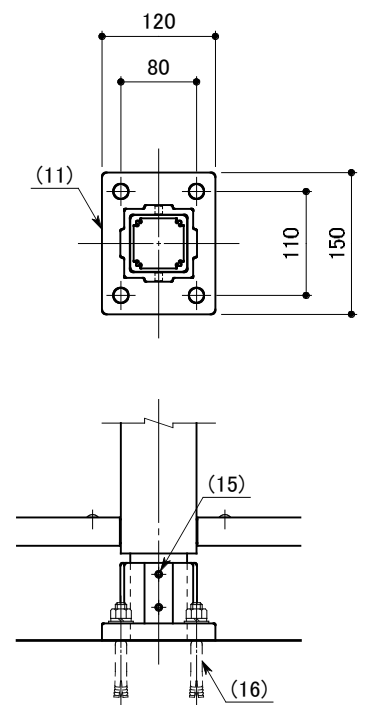

中間部

端末部

組格子部

A ~ A

側面図

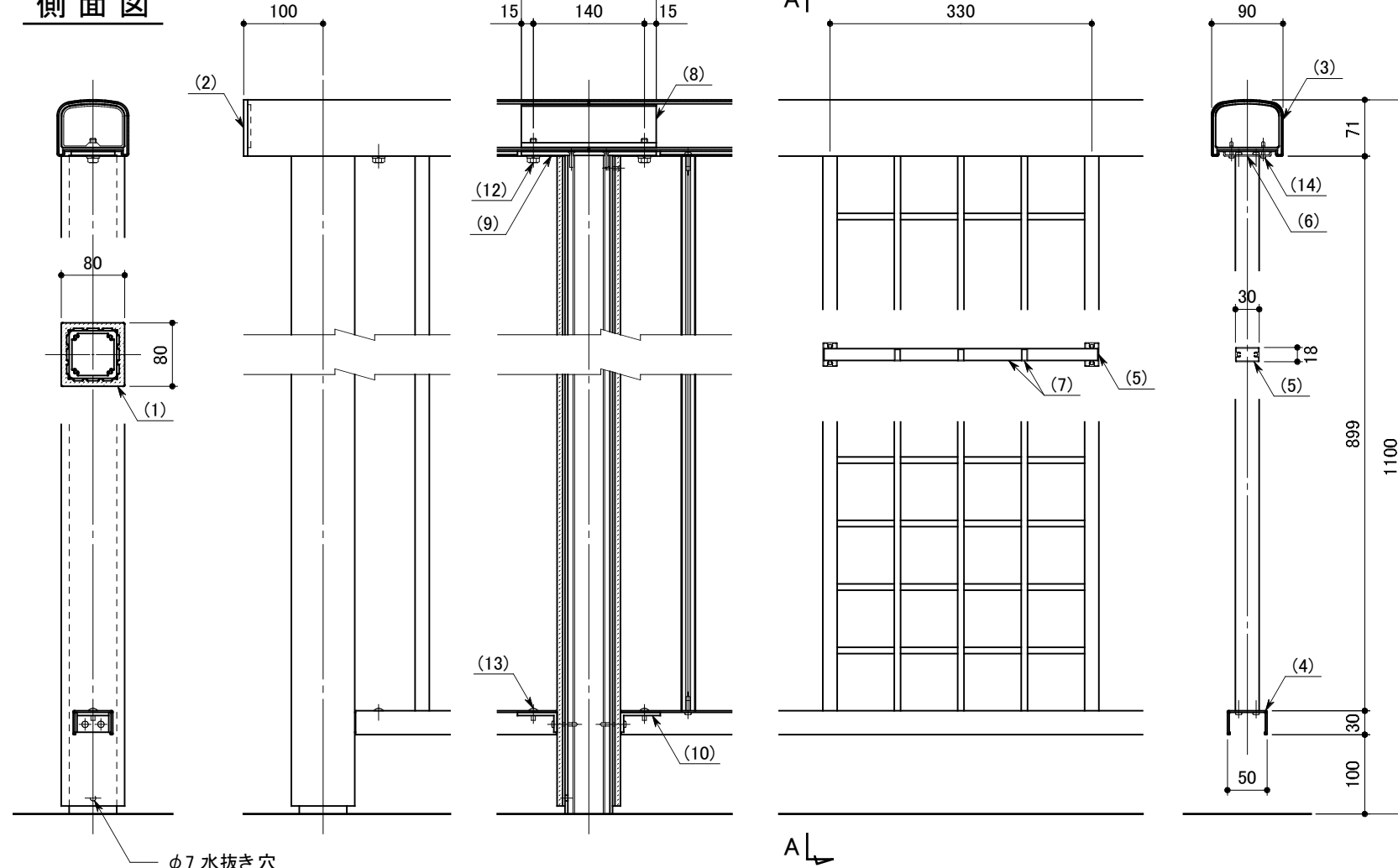

※ 製品は、メーカーの指定する損害賠償責任保険に加入しているものとする。  
 ※ 改良の為、一部仕様変更する場合があります。

部番	名称	形状	材質	表面仕上
(1)	支柱	□60×60×3.5t	A6005CS-T5	JIS H 8602 陽極酸化塗装複合皮膜 (MB色)
	支柱化粧材	□80×80	再生木材	サンディング仕上 (ダークカラー)
(2)	笠木末端キャップ	90×71×5.0t	再生木材	再生木材表層 サンディング仕上
(3)	笠木	90×71 (86×67)	A6063S-T5	再生木材表層 サンディング仕上
(4)	下棧	50×30×2.0t		JIS H 8602 陽極酸化塗装複合皮膜 (MB色)
(5)	格子	30×18		JIS H 8602 陽極酸化塗装複合皮膜 (MB色)
(6)	格子レール	60×6×2.0t		JIS H 8602 陽極酸化塗装複合皮膜 (黒色)
(7)	組格子	15×8×1.0t		ポリエステル系粉体塗装 (マットブラウン色)
(8)	インナースリーブ	L = 170		
(9)	笠木クリップ	170×55×5.0t		
(10)	下棧クリップ	L50×25×4.0t		
(11)	ベースボックス	150×120	ADC	
(12)	六角ボルト	M8×25 B,W,SW	SUS	GB
(13)	トラスビス	M5×12 B		
(14)	ピアスビス(ナベ)	φ4×19 B		
(15)	六角穴付止ネジ	M8×10 B		
(16)	アンカーボルト	M12×100		

φ7 水抜き穴