

立面図

基礎タイプA
◎舗装面に基礎ブロック露出

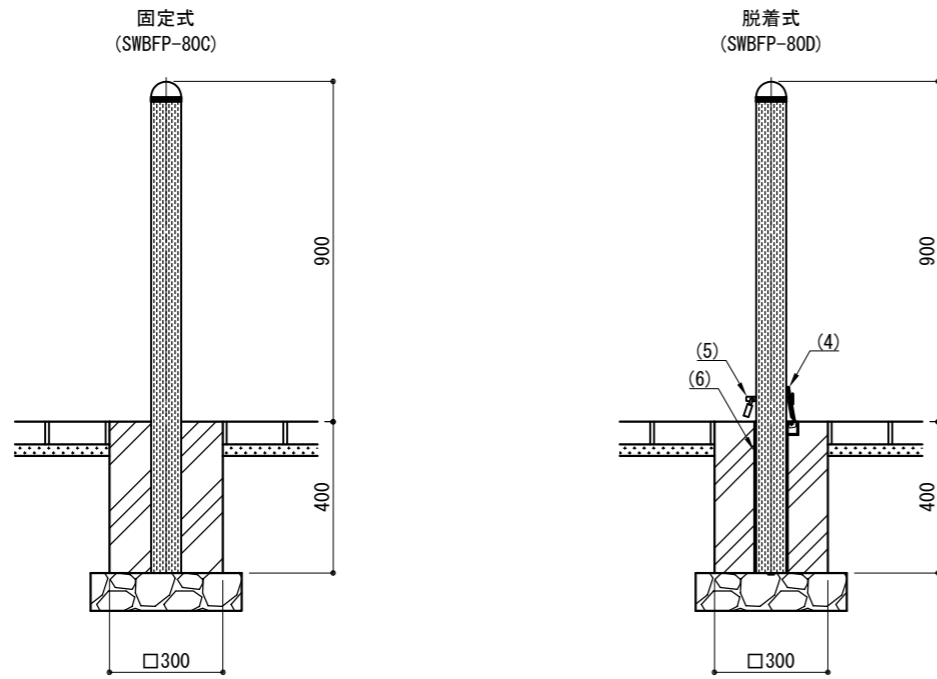

基礎タイプB
◎表面が舗装材

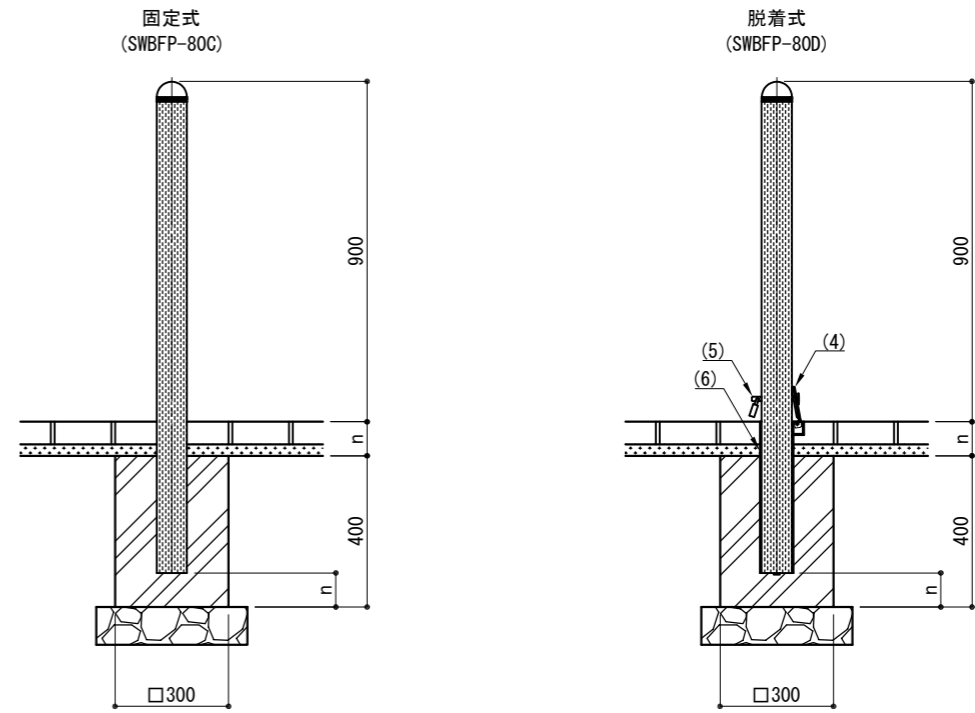

取付詳細図

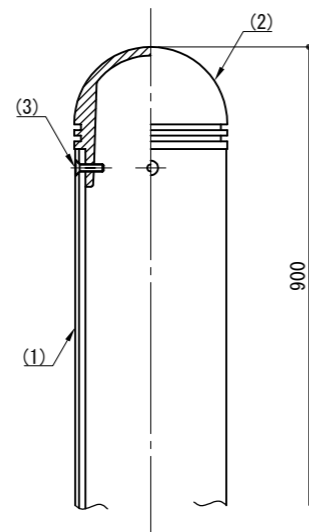

※ 製品は、メーカーの指定する損害賠償責任保険に加入しているものとする。
※ 改良の為、一部仕様変更する場合があります。

部番	名称	形状	材質	表面処理
(1)	本体	φ80 (φ76×3.5t)	A6005CS-T5	再生木材表層 サンディング仕上げ
(2)	頭部キャップ	φ80用	AC4C	ポリエステル系粉体塗装 (MB色)
(3)	皿ビス	M4×16 B	SUS	GB
(4)	シェル蓋	—	AC4C	アクリル系塗装 (シルバー色)
(5)	脱着ピン	φ12	SUS	パフ仕上げ
(6)	シェル	φ89.1×2.8t	STK400	熔融亜鉛メッキ

型式	SWBFP-80	作図	沼田	日付	2022/07/27	CLEANENERGY + LANDSCAPE 株式会社風懸セコロ
		検図	藤原	投影		