

立面図

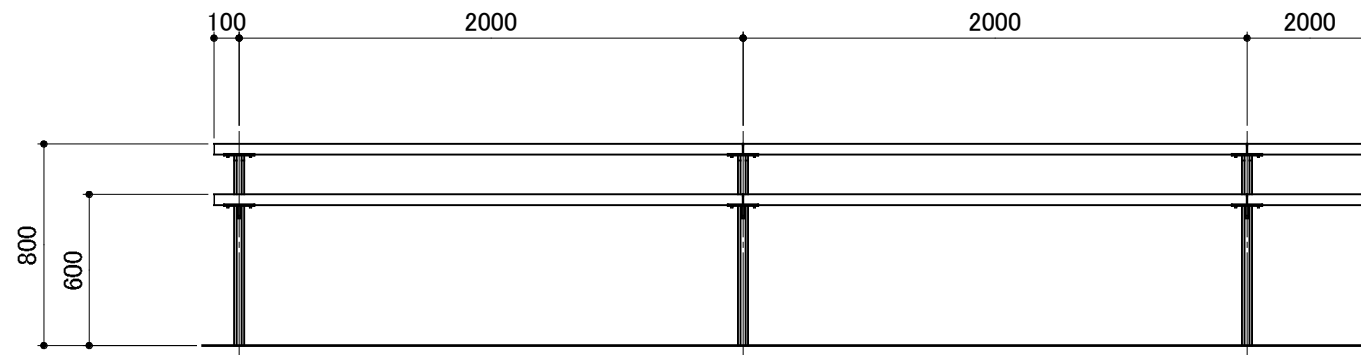

側面図

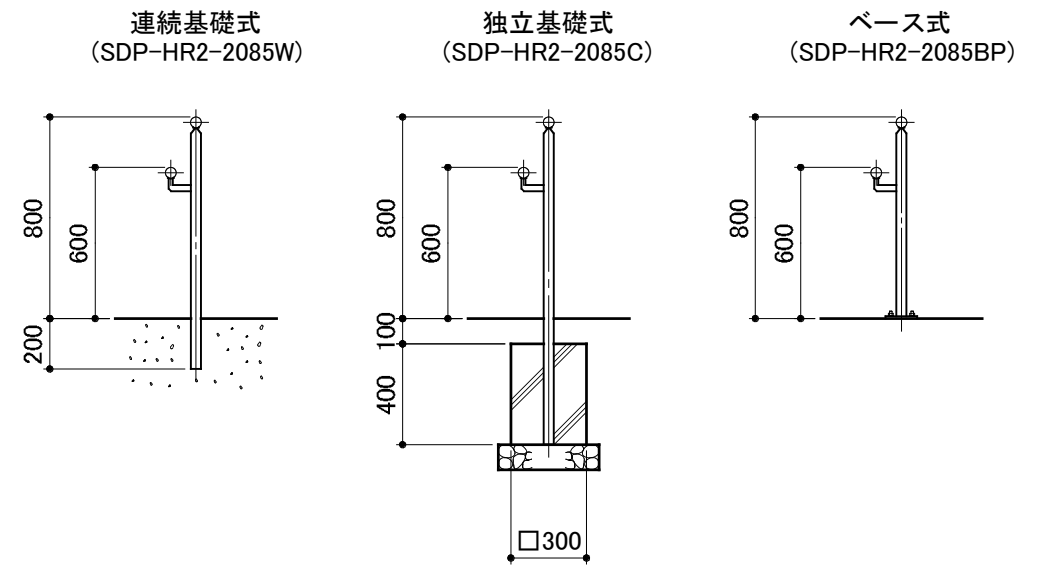

側面図

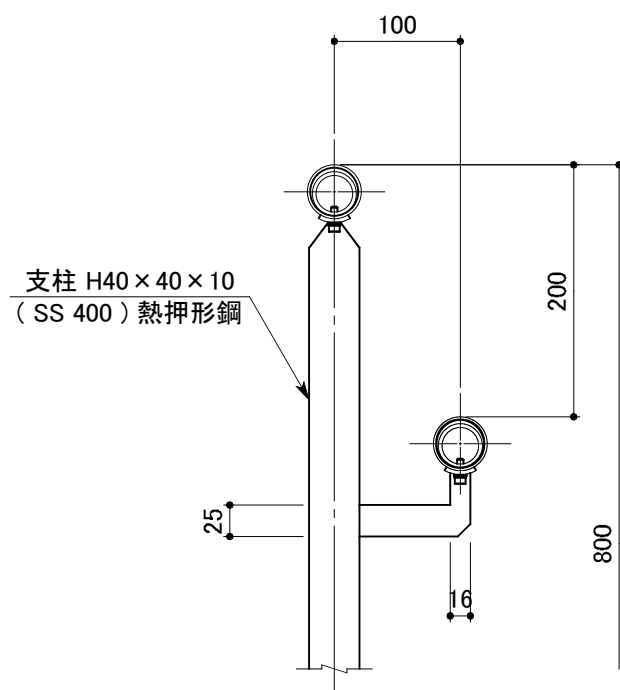

中間部

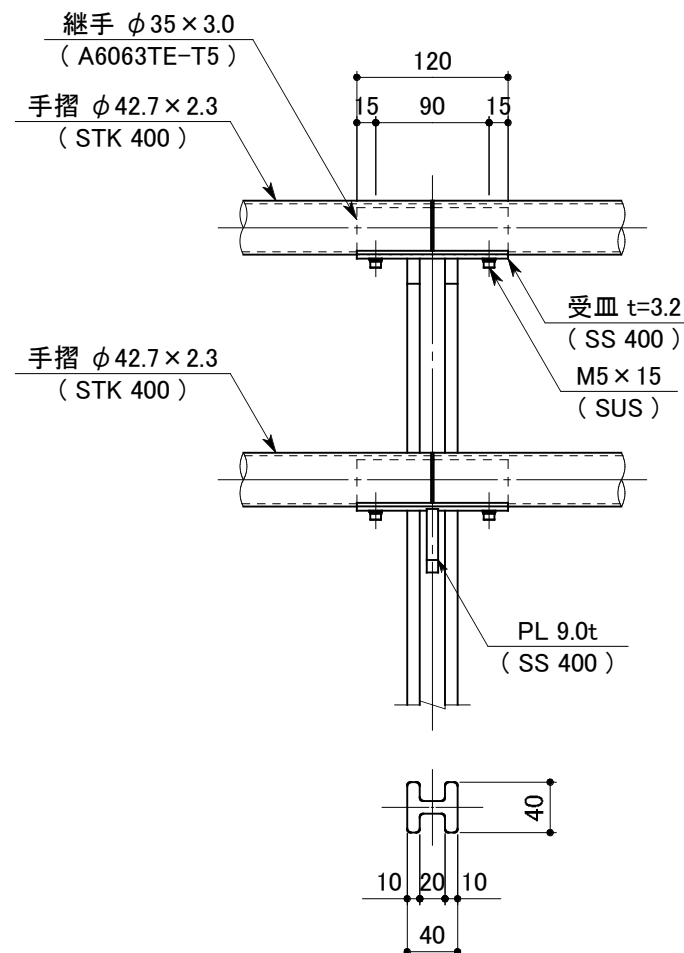

端末部

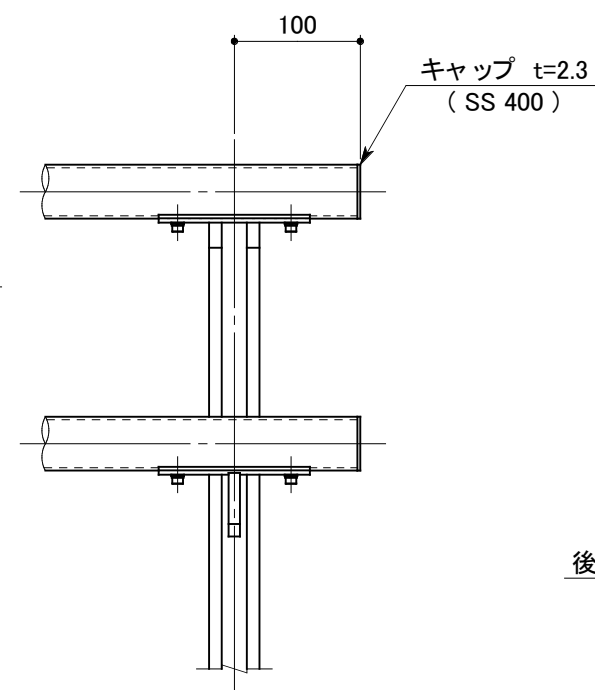

ベース詳細図

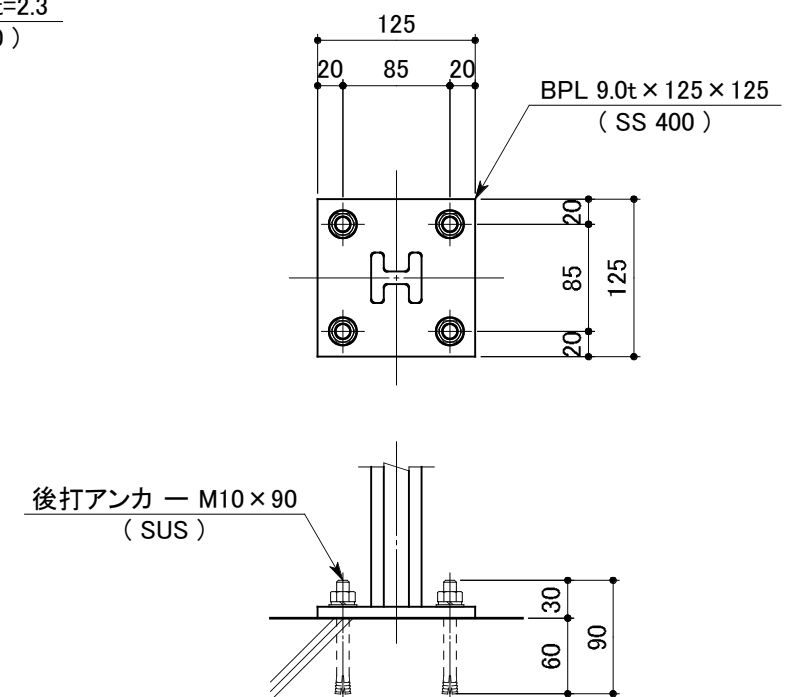

※ スチール材はSGメッキ後、リン酸塩処理仕上とする。  
 ※ 製品は、メーカーの指定する損害賠償責任保険に加入しているものとする。  
 ※ 改良の為、一部仕様変更する場合があります。

型式	SDP-HR2-2085			作図 後園	藤原	日付 2020.5/15	STREET DESIGN PRODUCTS	街シラエ
	後園	沼田	投影					