

立面図

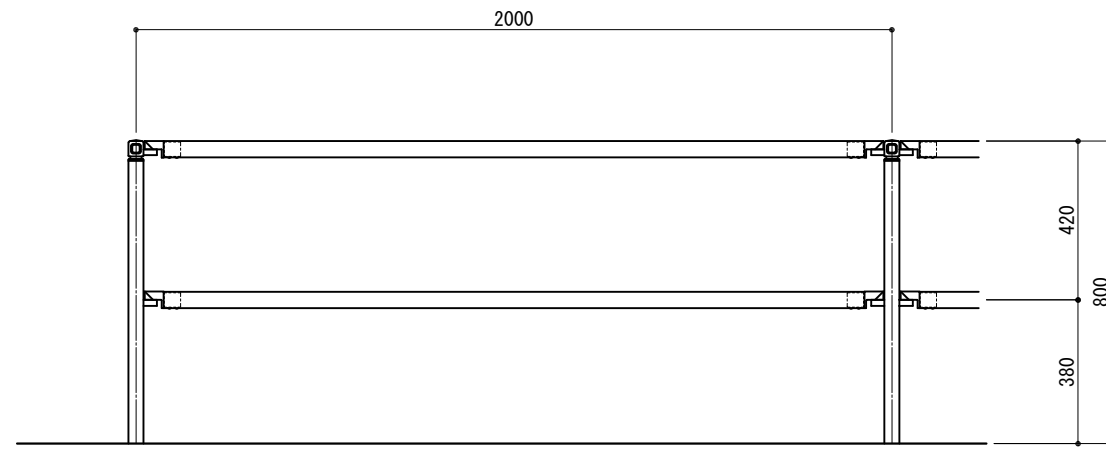

側面図

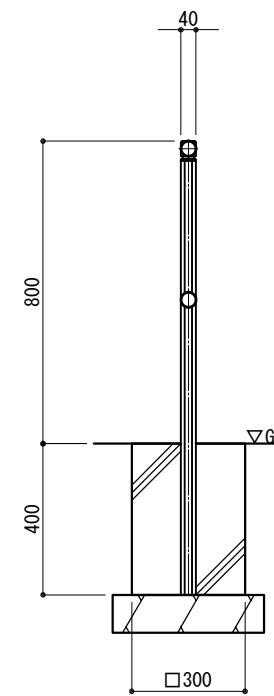

A 矢視

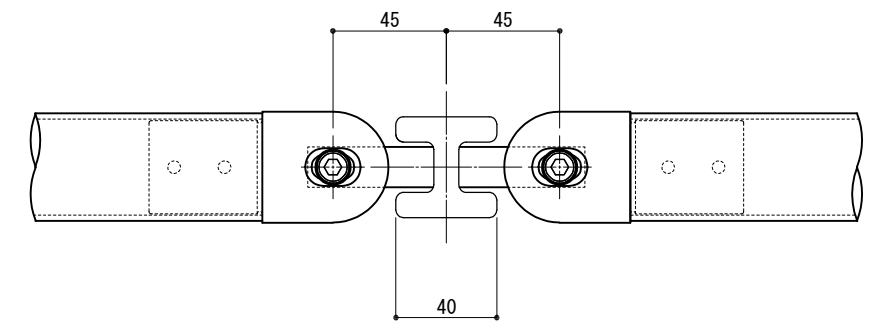

※ 製品は、メーカーの指定する損害賠償責任保険に加入しているものとする。
 ※ 改良の為、一部仕様変更する場合があります。

取付詳細図

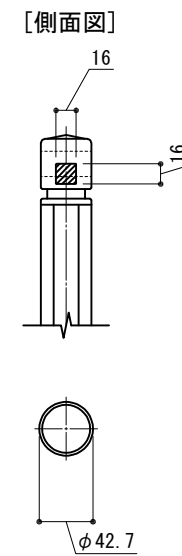
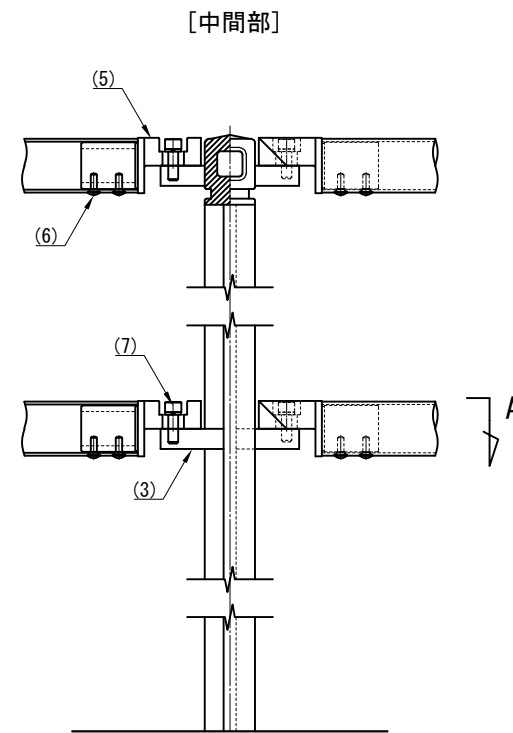
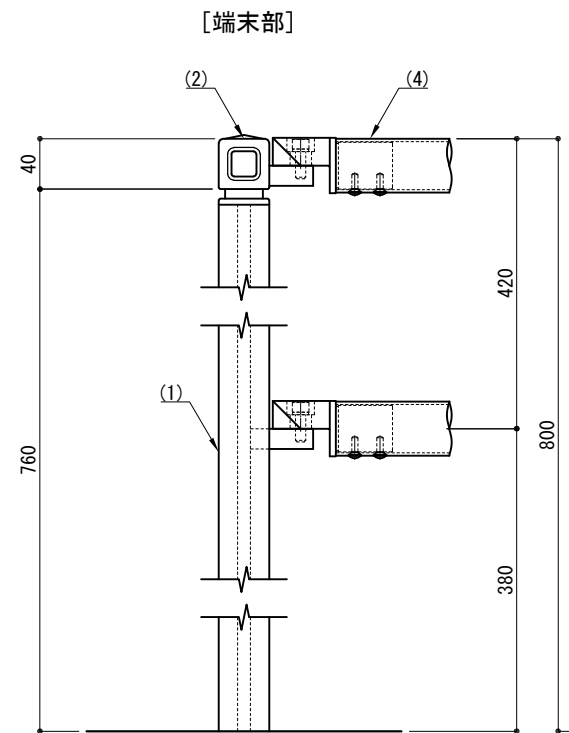

部番	名称	形状	材質	表面処理
(1)	支柱	H40×40	熱押型鋼 (SS400)	溶融亜鉛メッキ+塗装 (N3)
(2)	キャップ金具	H40用	FCD	
(3)	ブラケット	■16×16	SS400	
(4)	ビーム	φ42.7×2.3 t	STK400	
(5)	ビームブラケット	φ42.7用	アルミ鋳物	アクリル系塗装 (N3)
(6)	丸皿小ねじ	M5×15 B	SUS	GB
(7)	六角穴付ボルト	M8×25 B, SW		黒
型式	SDP-2008-40H			作図 沼田 日付 2022/03/14 検図 HW 投影

