

平面図
S=1/20

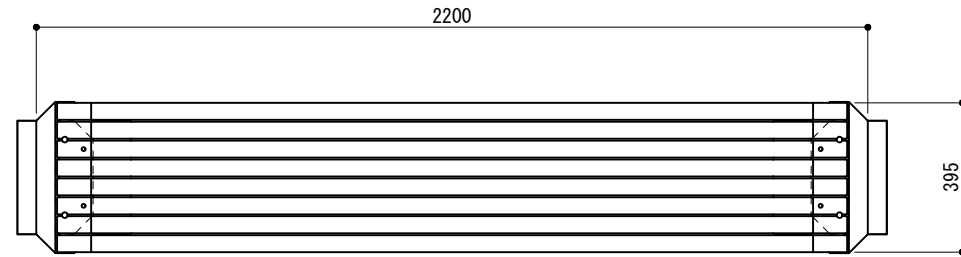

立面図
S=1/20

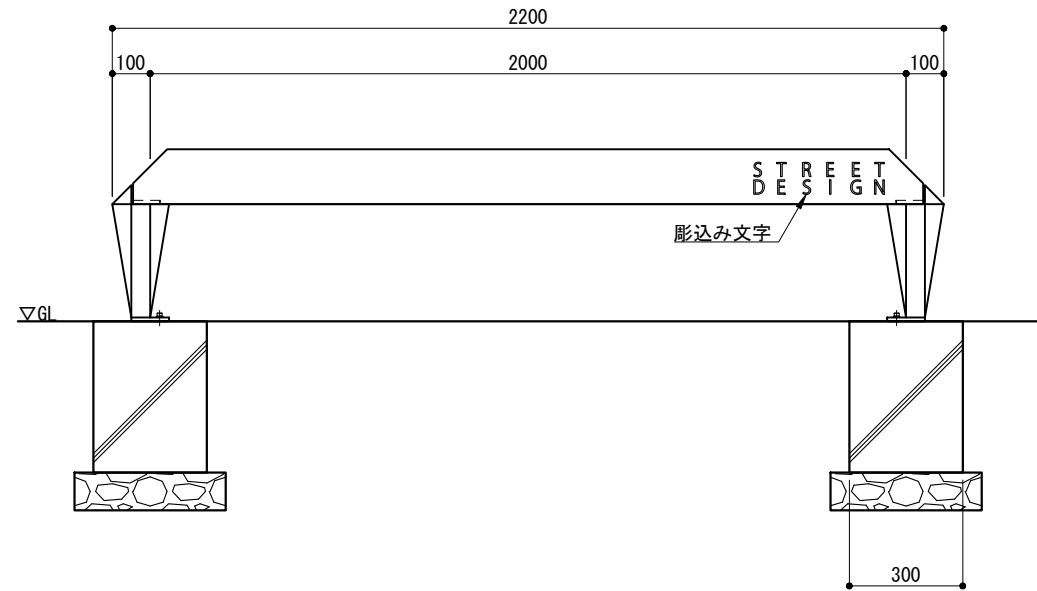

取付詳細図
S=1/8

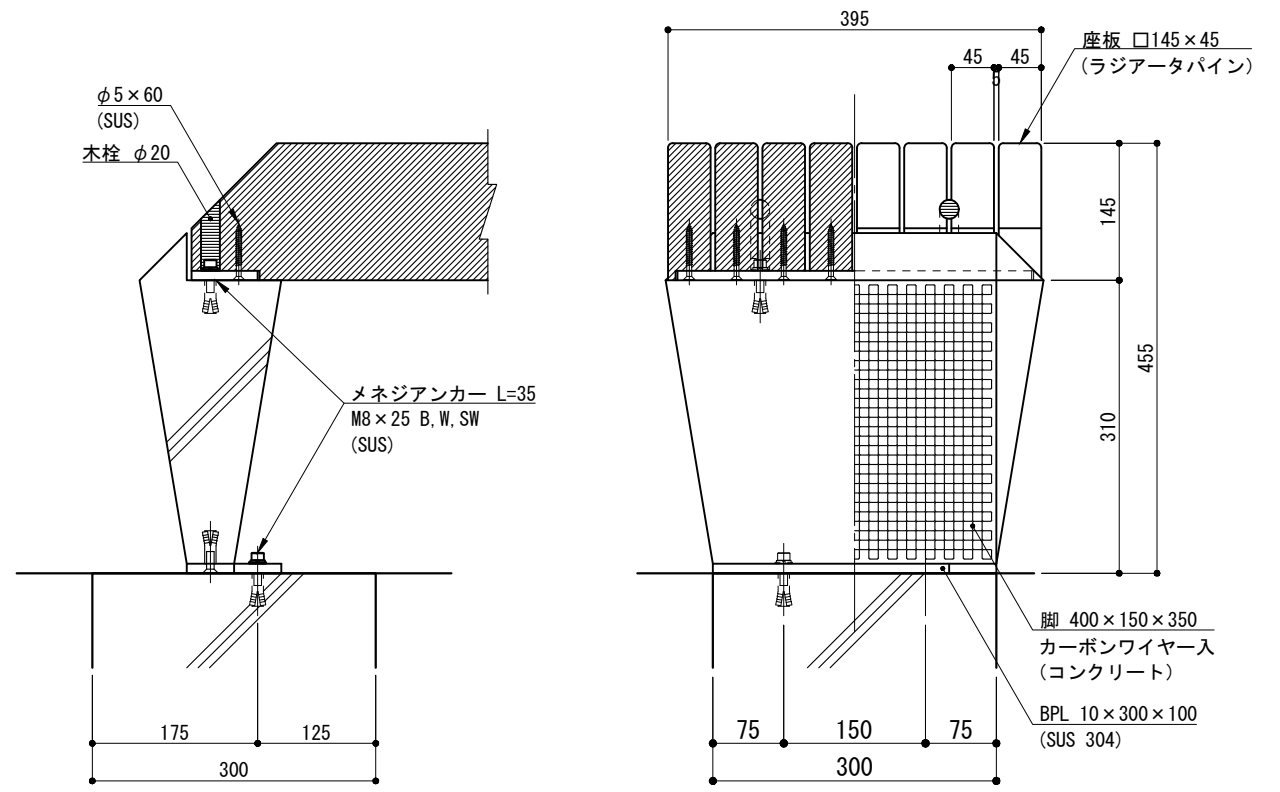

側面図
S=1/20

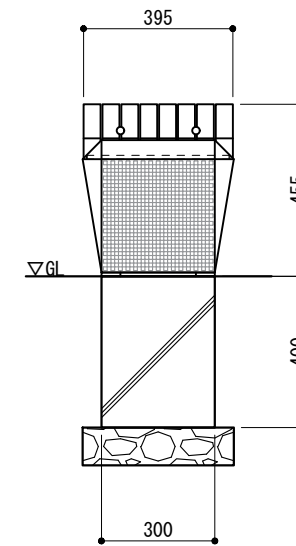

- ※ 脚は、市松格子文様(1面) GC仕上とする。
- ※ ステンレス材は、#400仕上とする。
- ※ 座板は、アセチル化処理(無塗装品)とする。
- ※ 製品は、メーカーの指定する損害賠償責任保険に加入しているものとする。
- ※ 改良の為、一部仕様変更する場合があります。

型 式	ACY-GC-2000-SN		作 図	松本	日 付	2023/11/17	 株式会社風懸セコロ
	検 図	沼田	投 影				