

取付詳細図

立面図
[基礎タイプA]

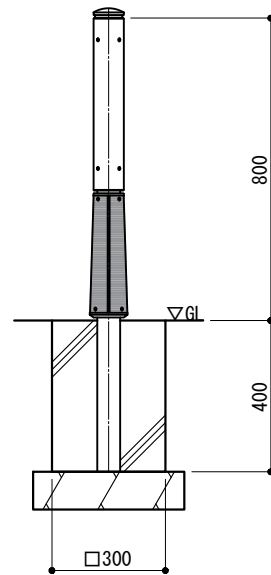

立面図
[基礎タイプB]

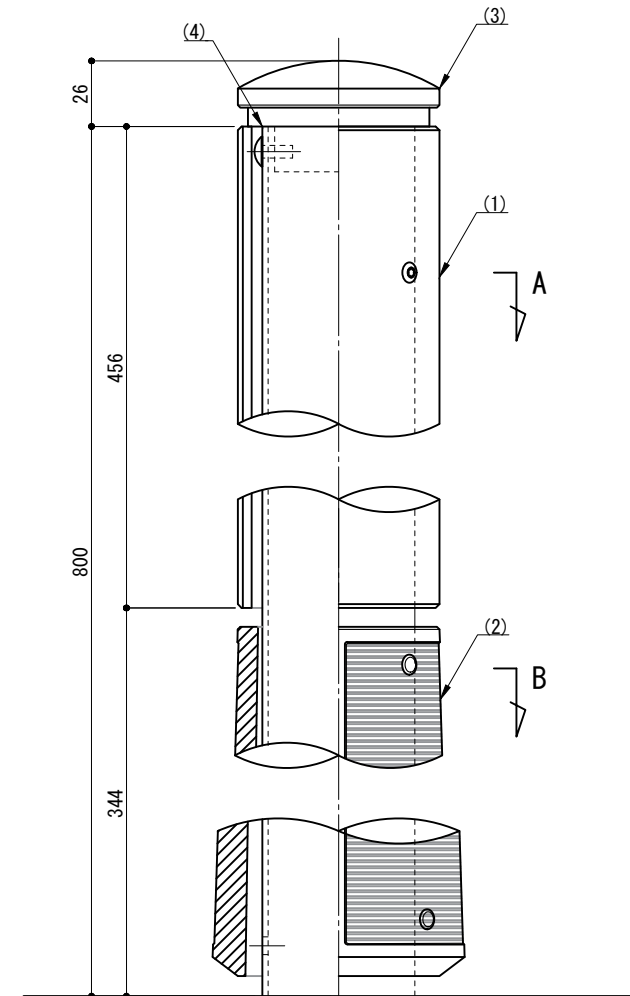
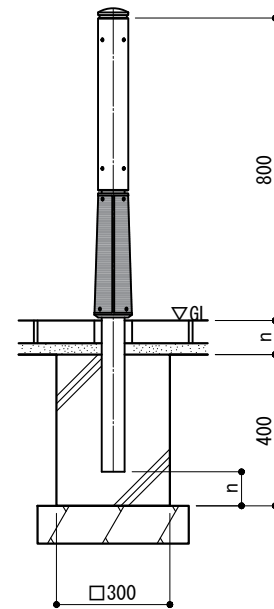

[A 矢視]

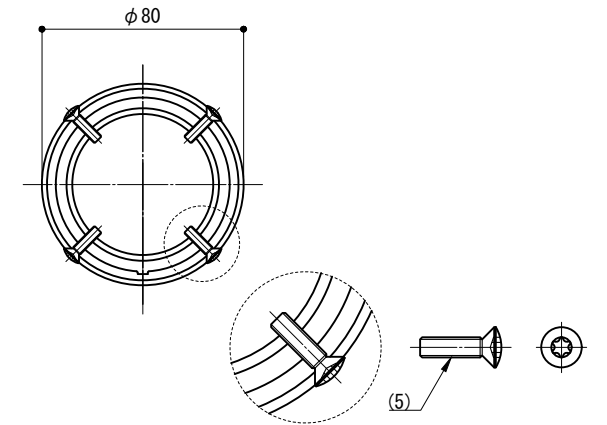

[B 矢視]

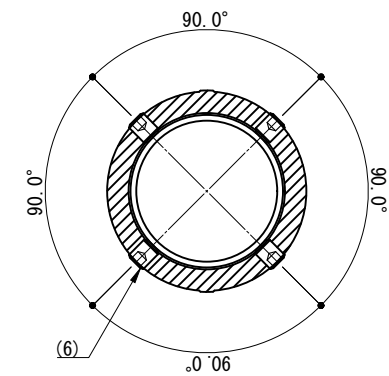

部番	名称	形状	材質	表面処理
(1)	支柱上部表層	φ80 (φ76×3.5t)	A6005CS-T5	ダーク色再生木材表層サンディング仕上
(2)	支柱下部表層	リブ加工	アルミ鋳物	アクリル系塗装 (N3)
(3)	キャップ金具	φ80用		
(4)	支柱芯材	φ60.5×2.3t	STK400	溶融亜鉛めっき仕上げ
(5)	いたずら防止ボルト (丸皿)	M4×15 B	SUS	-
(6)	六角穴付止ネジ	M8×10 B		

※ 製品は、メーカーの指定する損害賠償責任保険に加入しているものとする。
 ※ 改良の為、一部仕様変更する場合があります。

型 式	SDP-B800-SW	作 図 検 査	渡邊Y 藤原	日 付 投 影	6/19/2025	 株式会社風磨セコロ
--------	-------------	------------------	-----------	------------------	-----------	---------------