

取付詳細図
S = 1 : 3

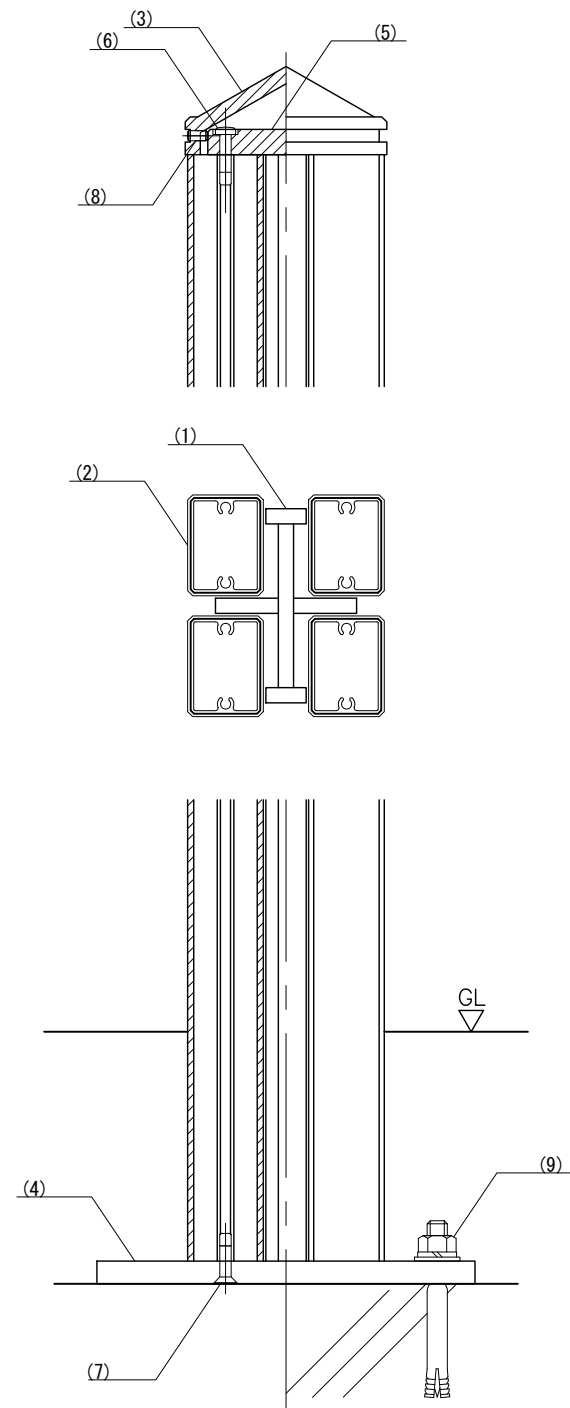

部番	名称	形状	材質	表面処理
(1)	支柱	6.0t	SS400	溶融亜鉛めっき仕上
(2)	本体化粧	30×40	A6063S-T5	再生木材表層サンディング仕上(ダーク色)
(3)	頭部キャップ	80×90×35	AC4C	N3塗装
(4)	ベースプレート	□150×9.0t	SS400	溶融亜鉛めっき仕上
(5)	頭部固定プレート	10t	アルミ材	—
(6)	ガイド付きタッピン	φ4.5×20 B	SUS	
(7)	ガイド付き皿タッピン	φ4.5×20 B		
(8)	六角穴付止めネジ	M4×8 B		
(9)	アンカーボルト	M8×70		

※ 製品は、メーカーの指定する損害賠償責任保険に加入しているものとする。
 ※ 改良の為、一部仕様変更する場合があります。

型 式	SWBFP-8090KS	作 図 者	渡邊 Y	日 付	7/2/2025	 株式会社 風磨セコロ
		検 査 者	藤原	投 影		