

平面図  
S=1/20

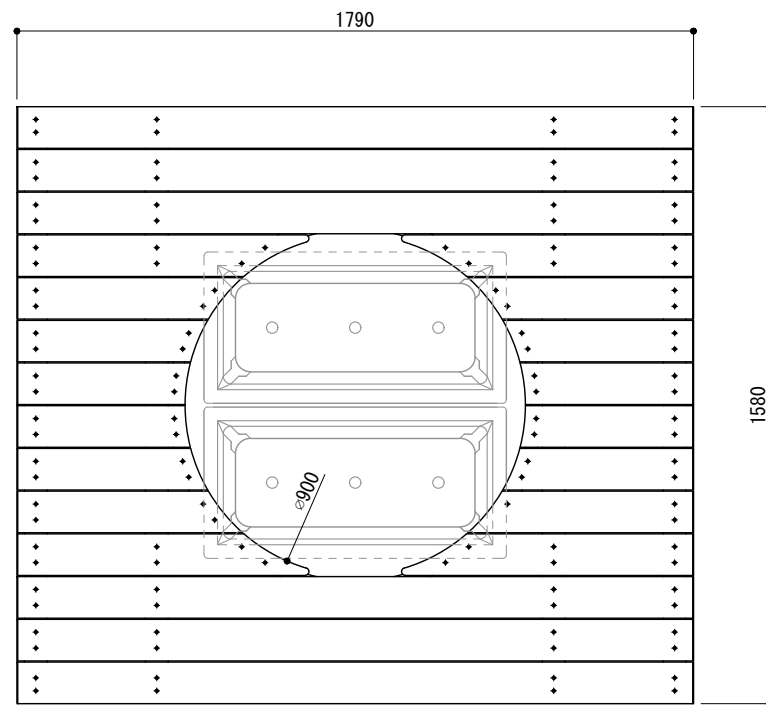

立面図  
S=1/20

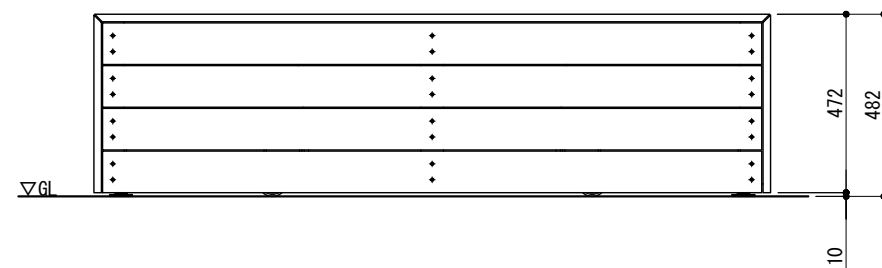

側面図  
S=1/20

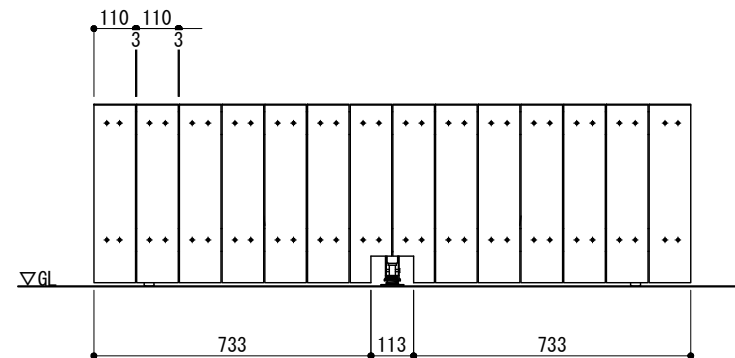

取付詳細図  
S=1/8

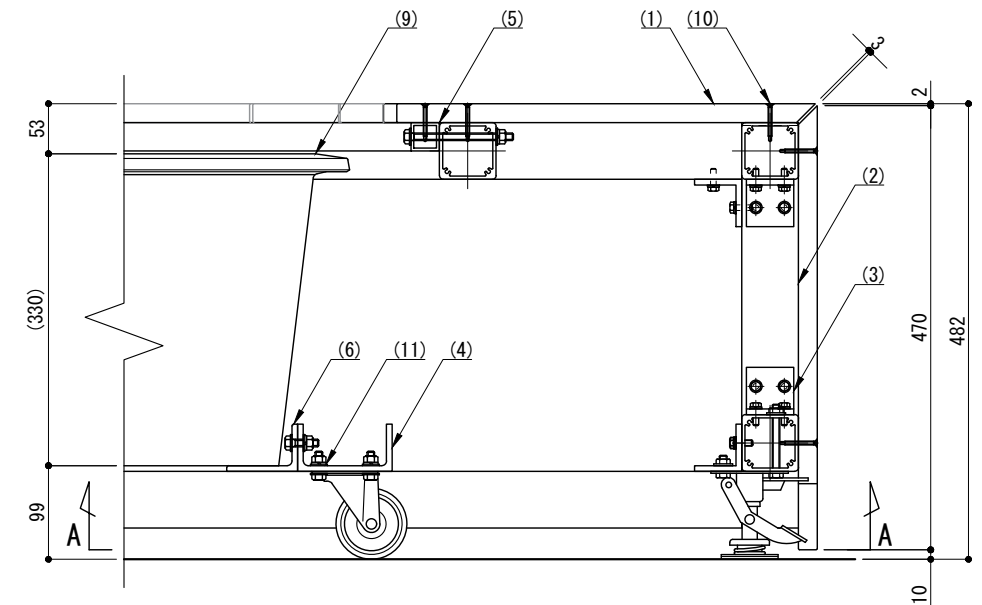

A - A

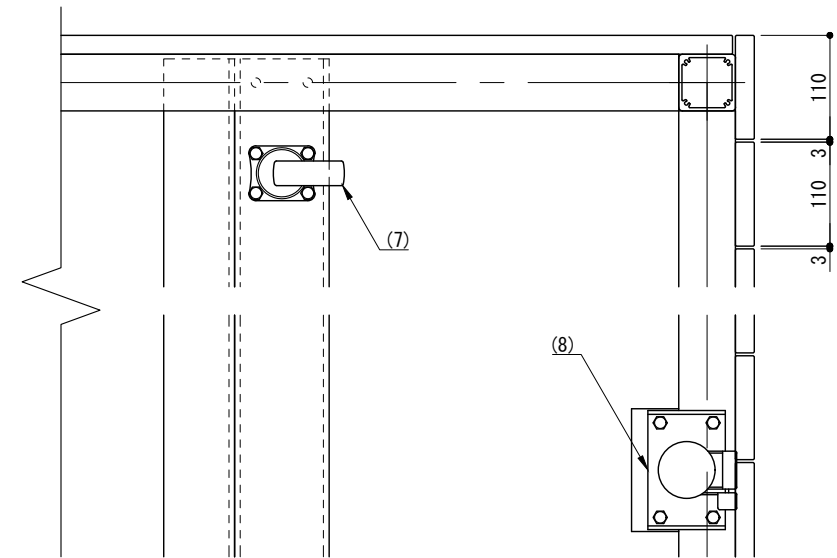

※ 製品は、メーカーの指定する損害賠償責任保険に加入しているものとする。  
 ※ 改良の為、一部仕様変更する場合があります。

部番	名称	形状	材質	表面処理
(1)	座板・幕板	110×20	再生木材(無垢材)	サンディング仕上げ(ダークカラー)
(2)	支柱・フレーム	□60×60×3.5t	A6005CS-T5	JIS H 8602 陽極酸化塗装複合皮膜(MB色)
(3)	クリップ	L50×50×6.0t		
(4)	キャスター受け	[-100×50×6t	A6063S-T5	ポリエステル系粉体塗装(MB色)
(5)	座板受け	□30×30×3.0t		
(6)	プランター受け	L75×50×6.0t	SUS304	
(7)	キャスター	φ75		
(8)	ストッパー			
(9)	インナープランター	W800×D400×H330	GRC	コンクリート用ステイン塗装(クリアー)
(10)	四角穴付ドリルビス	φ4×40	SUS410	パシペート処理
(11)	取付ボルト	M8×25 B, N, 2W, SW	SUS	

型式	ZSY-MY-SKT-EN-158-PL	作図	松本	日付	2025/08/28	CLEANENERGY + LANDSCAPE 株式会社風懸セコロ
		検図	沼田	投影		