

平面図
S=1:20

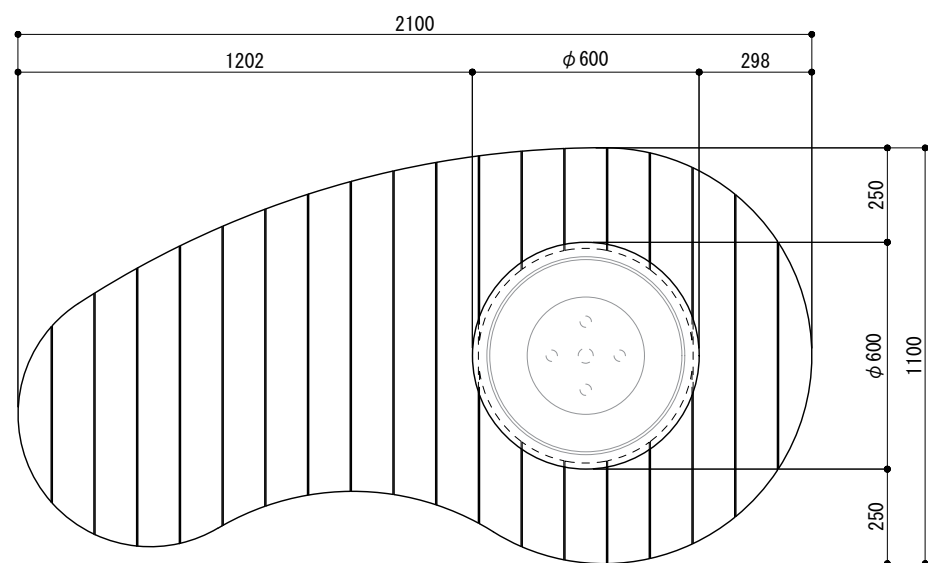

立面図
S=1:20

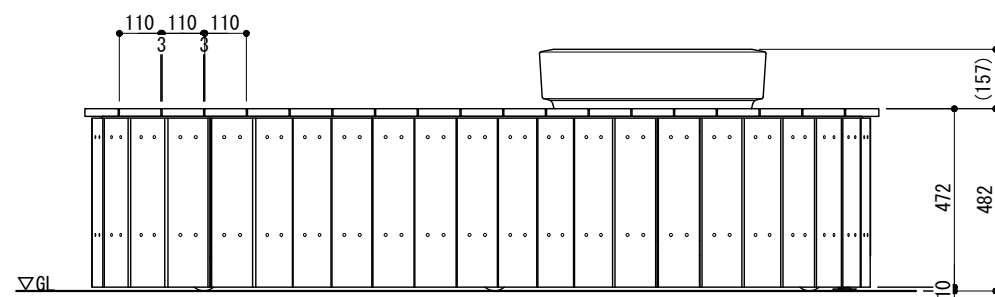

側面図
S=1:20

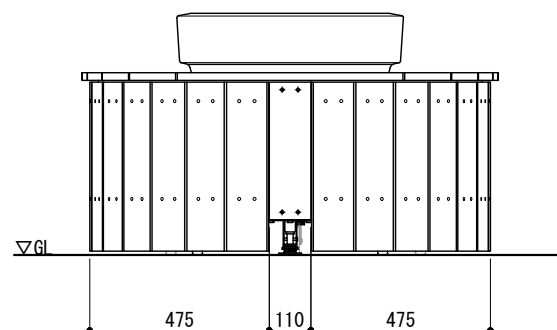

取付詳細図
S=1:12

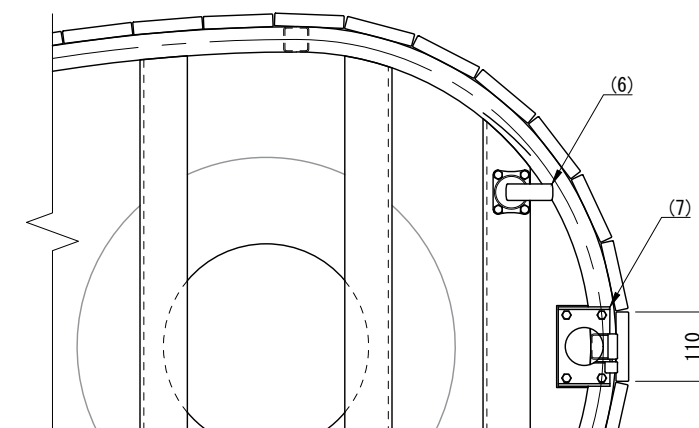
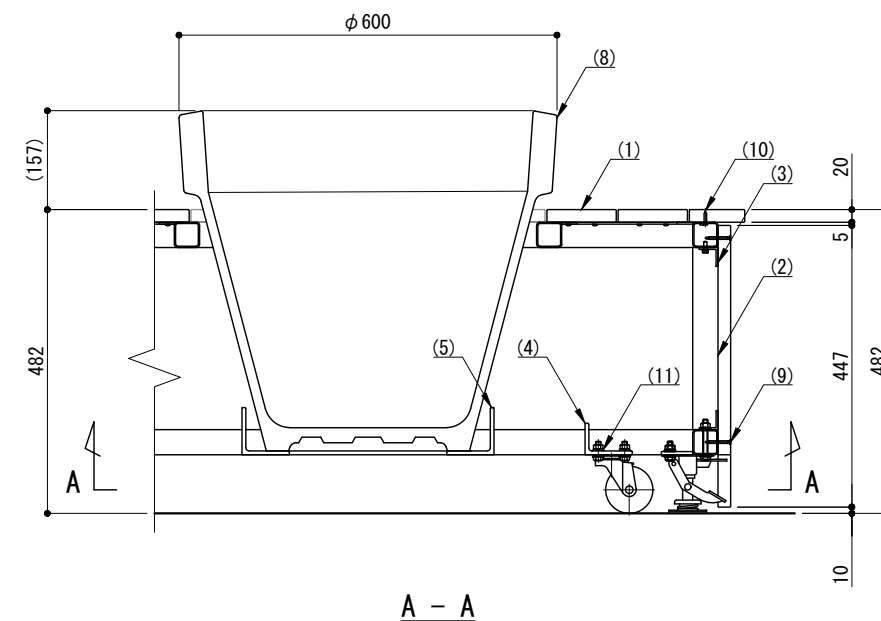

※ 製品は、メーカーの指定する損害賠償責任保険に加入しているものとする。
 ※ 改良の為、一部仕様変更する場合があります。

部番	名称	形状	材質	表面処理
(1)	座板・幕板	110×20	再生木材(無垢材)	サンディング仕上げ(ダークカラー)
(2)	支柱・フレーム	□40×40×2.0t	SUS304	ポリエステル系粉体塗装(MB色)
(3)	幕板受け	L30×30×3.0t	A6063S-T5	
(4)	キャスター受け	L75×50×6.0t	SUS304	
(5)	プランター受け	L75×75×6.0t		
(6)	キャスター	φ75	—	—
(7)	ストッパー	—	—	—
(8)	インナープランター	φ600×540	GRC	コンクリート用ステイン塗装(クリアー)
(9)	四角穴付ドリルビス	φ4×40	SUS410	パンペート処理
(10)	木ビス	φ4.1×20 B	SUS	—
(11)	取り付けボルト	M8×25 B, N, 2W, SW		

型番	ZKY-ST-SORAMAME-210-PL	作図	松本	日付	2025/08/27	CLEANENERGY + LANDSCAPE 株式会社風巻セコロ
式		検図	沼田	投影		