

平面図

S = 1 : 20

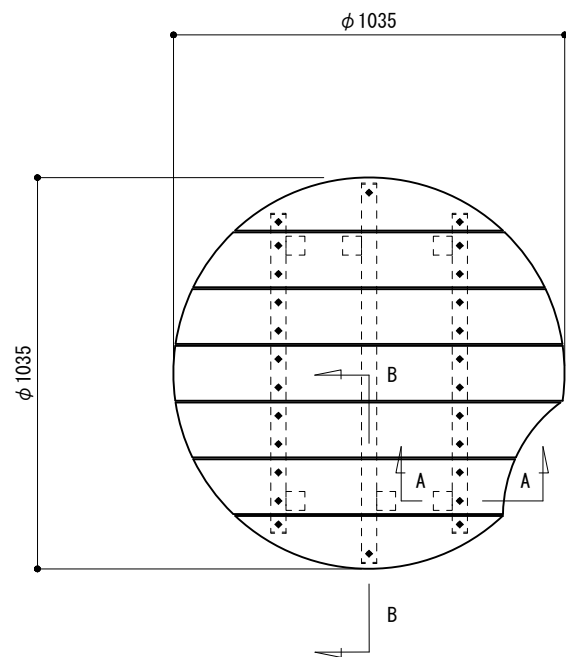

基礎伏図

S = 1 : 20

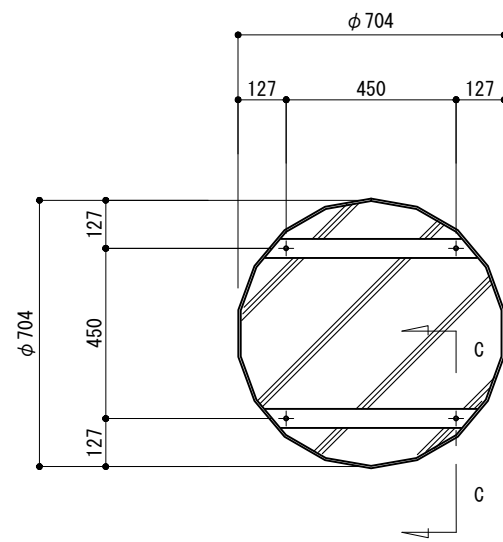

A - A

S = 1 : 6

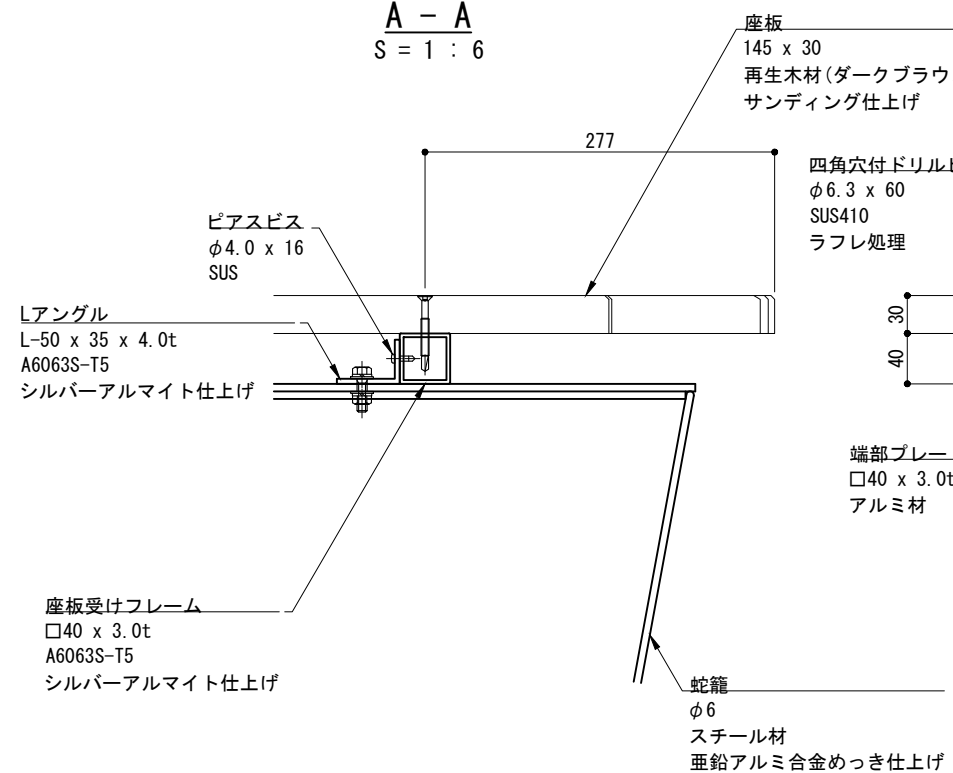

B - B

S = 1 : 6

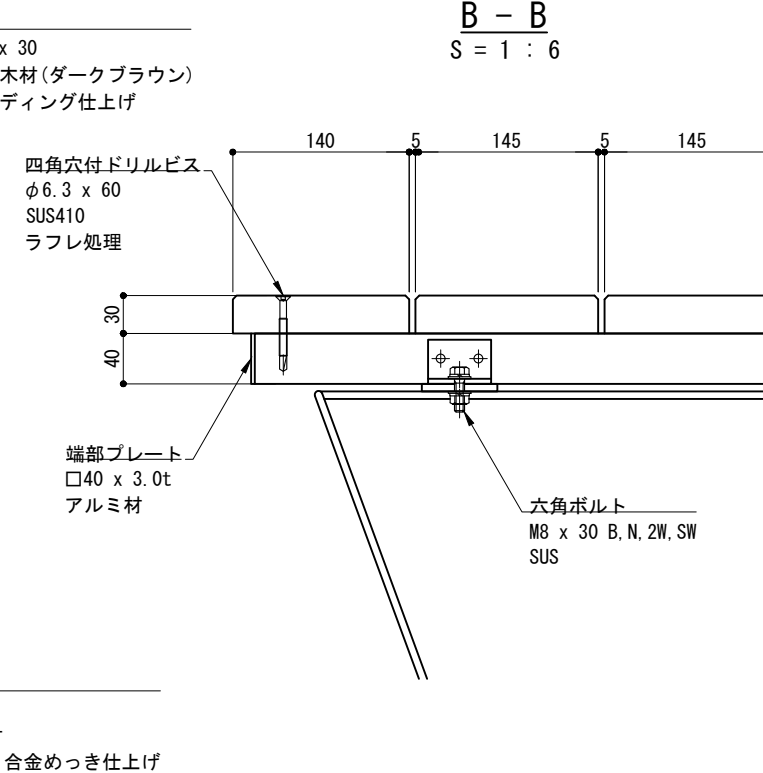

C - C

S = 1 : 6

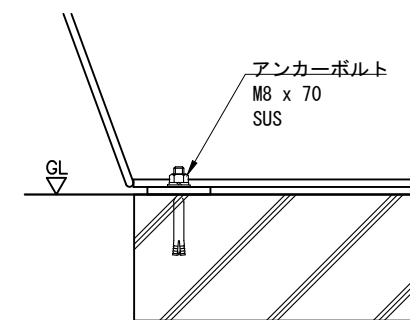

立面図

S = 1 : 20

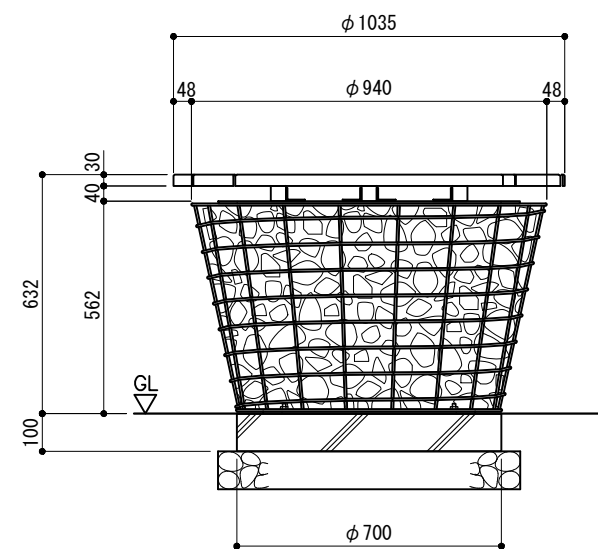

側面図

S = 1 : 20(基礎式)

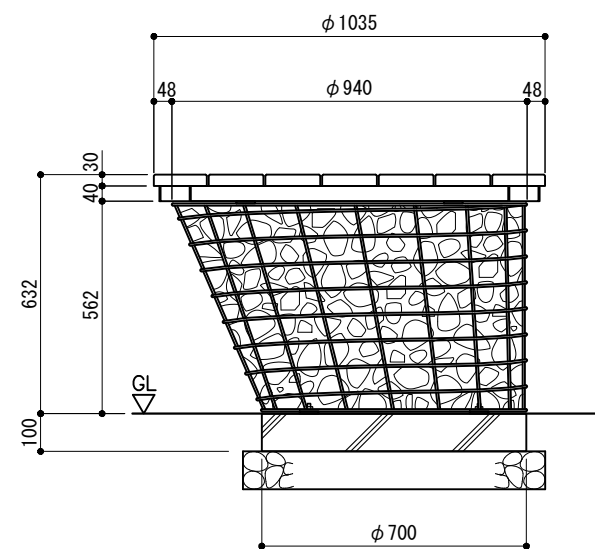

側面図

S = 1 : 20(置き式)

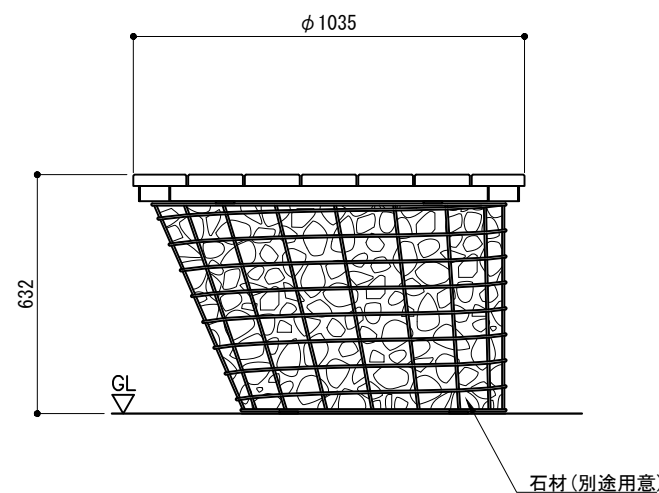

※ 石材は、φ70以上を使用するものとする。(製品に石材は含まないものとする。)  
 ※ 製品は、メーカーの指定する損害賠償責任保険に加入しているものとする。  
 ※ 改良の為、一部仕様変更する場合があります。

型 式	GRB-SW-900	作 図	渡邊Y	日 付	5/1/2026	 株式会社風磨セコロ
検 図		検 図	光山	投 影		